

### Tours à métaux

#### Gamme maintenance

Page catalogue :

Dernière mise à jour : 17/03/09

**SIDAMO**



Garantie  
2 ans

## > TOUR À MÉTAUX + FRAISEUSE TP 410 + 10 FV

#### Caractéristiques :

- Tour d'établi
- Banc prismatique en fonte, trempé par induction et rectifié
- Broche trempée montée sur 2 roulements à rouleaux coniques de haute précision
- Glissières sans jeu réglables par lardons
- Avances automatiques longitudinale et transversale
- Chariot supérieur orientable
- Déplacement latéral de la poupée mobile +/- 5 mm pour le tournage conique
- Inversion de rotation gauche / droite
- Variateur de vitesse électronique
- Affichage digital de la vitesse de broche
- Verniers gradués avec remise à zéro sur tous les axes
- Inclinaison de la tête de perçage
- Socle en option

#### Équipements :

- Paroi anti-projections
- Écran de protection de mandrin asservi
- Écran de protection de tourelle
- Protection de la vis mère
- Coffret d'outils
- Pipette à huile
- Kit de pignons supplémentaires
- Livré avec mandrin 3 mors diamètre 100 mm, 3 mors extérieurs, mandrin auto-serrant 16 mm + queue de mandrin CM3, jeu de 11 outils 8 x 8 mm à plaquettes carbure brasées, pointe tournante CM2, pointe fixe CM3, étau à serrage rapide 50 mm

#### Précision de graduation des verniers :

- Traînard : 0,5 mm - 20 mm/T
- Chariot transversal : 0,02 mm - 1 mm/T
- Chariot supérieur : 0,02 mm - 1 mm/T
- Contre-poupée : 0,02 mm - 1 mm/T

	Entre pointes (mm)	Hauteur de pointe (mm)	Largeur du banc (mm)	Ø maxi usinable (mm)	Cône de la broche	Vitesse de broche (tr/min)	Nombre de vitesses	Alésage de la broche (mm)	Cône morse de la poupée	Course du fourreau (mm)	Avances longitudinales (mm/tr)	Course au transversal (mm)	Course du supérieur (mm)	Filets pas métriques (mm)	Filets pas au pouce (TPI)	Dimensions a x b x c (mm)	Puissance (kW)			
<b>TP 410 + IO FV</b>	410	110	115	210	CM3	0 - 2000	variable	20	CM2	60	(2) 0,045 - 0,126	110	75	(17) 0,25 - 3	(13) 8 - 56	1000 x 700 x 550	1			

	Capacité de perçage maxi (mm)	Capacité de fraisage maxi (mm)	Cône morse	Course de broche (mm)	Nombre de vitesses	Vitesse de broche (tr/min)	Distance broche / table (mm)	Distance broche / colonne (mm)
<b>IO FV</b>	10	20	CM2	30	variable	100 - 2000	175	170

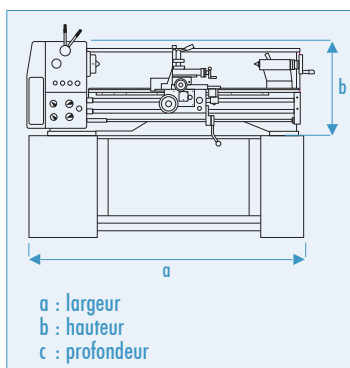

TP 410

10 FV



#### Accessoires :

- Socle : 21398102
- Équipement de fraisage 6 pinces : 21398105
- Mandrin 4 mors diamètre 100 mm : 21398103
- Lunette fixe : 21398100
- Plateau de broche diamètre 180 mm : 21398106
- Lunette à suivre : 21398101
- Jeu de bridage pour plateau de broche : 21398107
- Étau à serrage rapide : 21398104