

> AF 13 / AF 30 Affûteurs de forets

Caractéristiques :

- Affûtage de forets hélicoïdaux HSS
- Grande précision d'usinage et facilité d'utilisation sans formation préalable
- Équipés d'une meule d'affûtage au diamant

- Interrupteur équipé d'une bobine à manque de tension
- Poignée de transport
- Affûtage de l'angle de pointe
- Amincissement de l'âme et correction de lèvre
- Affûtage en croix
- Livrés avec pinces type ER20 / ER40 dans rangement, clés six pans

	Capacité d'affûtage (mm)	Angle d'affûtage	Nombre de pinces	Ø de pinces incluses (mm)	Type pinces	Vitesse de broche (tr/min)	Puissance (W)			Dimensions a x b x c (mm)	
AF 13	Ø 3 à 13	95° à 135°	11	3, 4, 5, 6, 7, 8, 9, 10, 11, 12, 13	ER 20	5300	180	230 V mono	10	285 x 160 x 145	20113200
AF 30	Ø 8 à 30	90° à 140°	14	13, 14, 15, 16, 17, 18, 19, 20, 21, 22, 23, 24, 25, 26	ER 40	4000	450	230 V mono	27	440 x 225 x 250	20113201

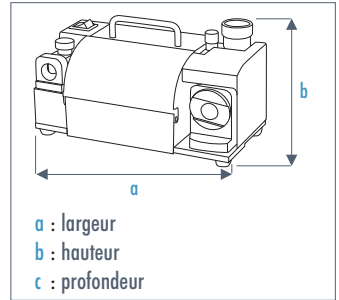

AF 13



AF 30

> Consommables

> Meules d'affûtage au diamant :

	Ø x épaisseur x alésage (mm)	Angle	Grain	
Pour AF 13	78 x 10 x 12,7	60°	CBN 230	11101247
Pour AF 30	125 x 20 x 19	60°	CBN 200	11101248